



**창의영역**  
Study Mode  
수학, 과학 (6,700k)



**언어영역**  
Working Mode  
문학 (4,000K)



**수리영역**  
Resting Mode  
휴식 (2,400K)



**감성조명® 토레타**



감성조명® 토레타는 자연의 빛에 가까운 조명환경을 구현하여 학습영역 별로 적합한 빛을 제공하는 새로운 감각의 스탠드. Rosemary와 Lime 등 천연 아로마향을 발산시켜 몸과 마음의 안정을 찾아주고, 학습시 학습효과를 더욱 향상시켜 줌. 자율학습 및 취침기능은 집중학습으로 지친 심신이 편안하게 쉴 수 있도록 도와줌.

**특징**

- 과목별 공부 잘되는 빛은 따로 있다.  
집중력과 사고력을 요하는 수리모드, 반복 및 기억력을 요하는 암기, 언어모드, 감성과 창의력을 구하는 창의력모드 등 학습별 빛 조절 기능.
- 반사가 없는 편안한 빛  
필록스의 간접조명으로 스탠드 조명 특유의 높은 휘도로 인한 눈의 피로를 없애 편안한 빛을 구현함.
- 최적의 학습시간 조절  
빛과 학습모드에 적용된 빛이 50분 이후 자동으로 휴식모드로 전환되어 효율적인 학습시간을 계획할 수 있고 피로누적을 방지함.
- 아로마 기능으로 학습효율 향상  
빛과 향의 라이트 테라피와 아로마 테라피의 기능으로 상쾌한 천연향이 안정과 학습효율을 향상시킴.

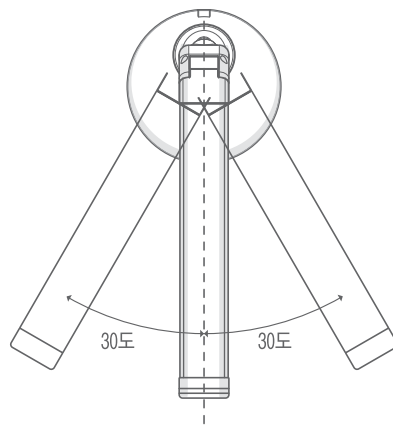

기능

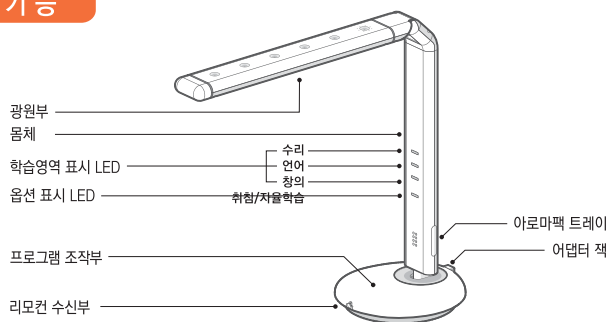

버튼	주요기능	부가기능
학습모드/자율학습 선택 버튼 	학습모드 학습하고자 하는 과목에 맞게 모드를 선택 (수리-언어-창의-일상)	자율학습모드 버튼을 길게 3초이상 눌러 동작/해제 (50분공부-10분휴식:반복)
취침모드 / 음소거 선택 버튼 취침 (음소거)	취침모드 설정된 시간에 따라 5분 (0.5초)-10분(1초)-15분(1.5초) 단위로 점멸	음소거 기능 버튼을 길게 3초이상 눌러 동작/해제
밝기 조절 버튼 	조명 밝기 조절 재동작시 조절된 밝기를 기억하여 불러옴	

아로마 테라피

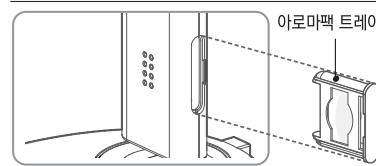

사용자의 취향에 따라 아로마 팩의 탈착이 가능합니다.

제품 규격

항목	구분	규격
정격 소비 전력	220 AC~, 0.22A, 60Hz	
어댑터	20W	
적용램프 및 등수	입력(220V~,60Hz), 출력(12V=,3.33A)	CCFL 3W X 5등용
제품 크기	가로X세로X높이	200 X 200 X 487(mm)
무게		2.5kg
사용환경	동작 온도	5°C~40°C
	저장 온도	-5°C~50°C
	저장 습도	70% 이하
색온도(광원)		2200K 8000K
조도	수리	280 ~ 480 (Lux)
	언어	400 ~ 600 (Lux)
	창의	150 ~ 350 (Lux)
수명		15,000hr